

HUBLOTS Nous proposons des hublots rectangulaires de type A sans inserts, C avec croisillon droit, E, avec motif soleil central, et W, avec lever de soleil progressif.

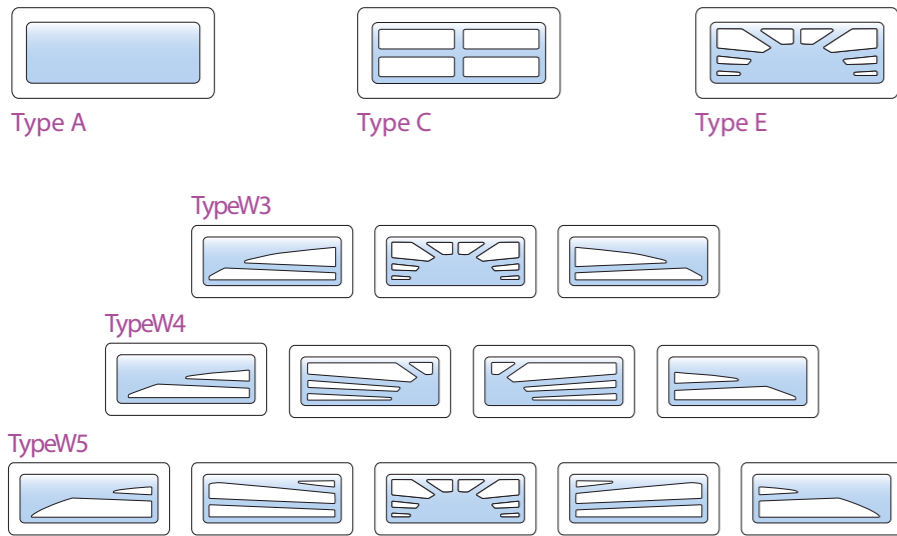

NB : les anciens hublots B et D ne sont plus disponibles.

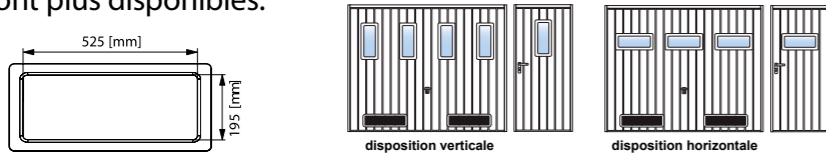

SOLIDITE, STABILITE et DURABILITE

Chaque porte possède ses propres caractéristiques physiques: largeur, hauteur, poids.

Les conditions de sécurité et de confort sont étroitement liées à ces paramètres.

L'hublerie autoportée des portes basculantes est construite de solides tubes d'acier galvanisé, de sections 60x60mm ou 80x60mm, d'épaisseur de 1.5 à 2mm, assemblés par boulonnage.

Les châssis des tabliers sont constitués de tubes d'acier galvanisé de section 35x30mm soudés.

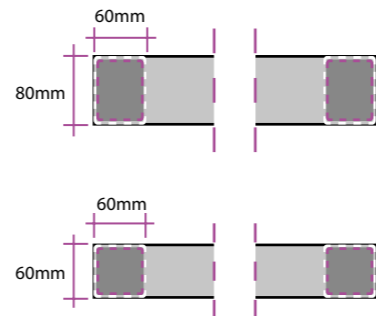
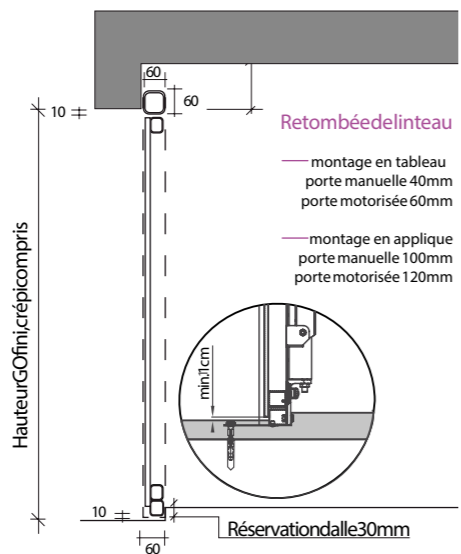

PORTES DE GARAGE BASCULANTE

www.fm-s.eu

ensemble faisons mieux



Siège social
7 rue de l'Industrie 67114 Eschau
03 88 98 57 75 www.fm-s.eu

FONCTIONNEMENT FLUIDE

Tout a été étudié pour que notre porte basculante se manœuvre sans effort !

Les ressorts de tension sont soigneusement accordés aux paramètres physiques de chaque porte. La mise en mouvement de la porte est toujours souple et régulière, en ouverture comme en fermeture.

Pour encore plus de confort, nos portes basculantes sont également motorisables.

ECONOMISEZ 2 FOIS

Economique à l'achat, la porte basculante isolée offre une solution qui permet de réaliser des économies de chauffage tout au long de l'année.



Isolation du panneau en option

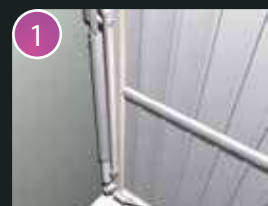

Tension des ressorts précisément définie



Galets encastrés, fluidité des mouvements

OPTION VERROUILLAGE 3 POINTS

Le loqueteau supplémentaire est situé en bas et au centre du tablier de la porte et fonctionne sur le même principe que les deux verrous latéraux : le mouvement de rotation de la poignée provoque l'ouverture de trois loqueteaux ensemble.

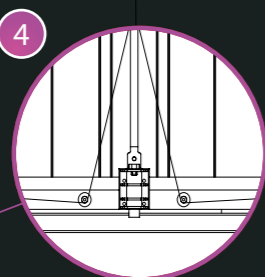
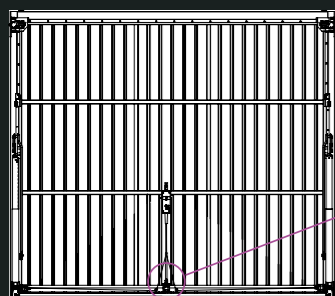

F&M, Groupe européen spécialisé dans la fermeture du bâtiment, vous présente une gamme **PORTES de GARAGE BASCULANTES**. Notre objectif est de concilier nos savoir-faire de fabricant avec les compétences de vos équipes pour apporter à vos clients le service qu'ils attendent.

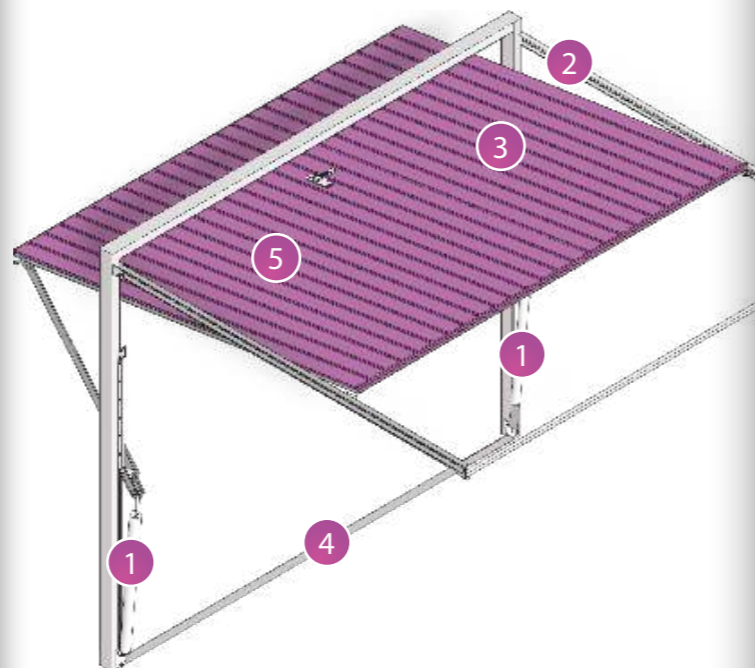

PORTE SEMI-DEBORDANTE



OPTION VERROUS 100% METALLIQUES

Nous proposons dorénavant des loquets totalement métalliques en option, à la place des pièces en plastique disponibles en versions standard.

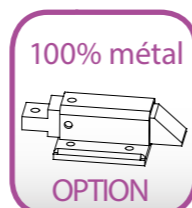
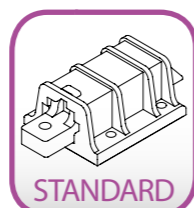

8 COULEURS

3

- ▣ porte NON ISOLEE ✓
- ▣ porte ISOLEE ✓

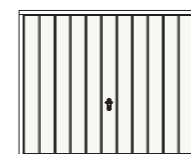

2 TONS BOIS

- ▣ porte NON ISOLEE ✓
- ▣ porte ISOLEE ✓

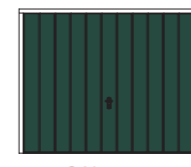
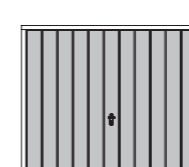
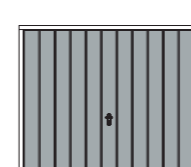
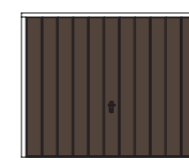
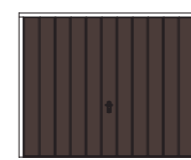

Les autres couleurs RAL CLASSIC disponibles sur demande.

BATI EN COULEUR DE LA PORTE

Le bâti Confort et Select (vu de l'extérieur) est recouvert de tôle de la même couleur que le revêtement de la porte.

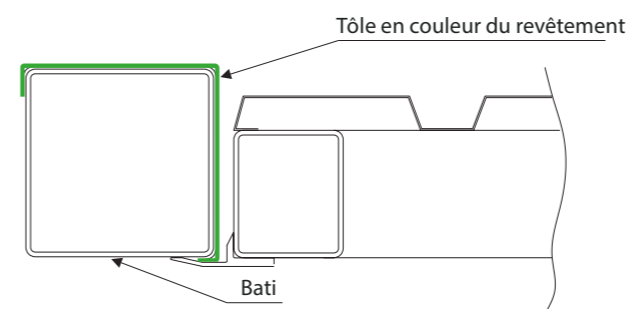

PORTILLON INTEGRE

Les portillons intégrés sont disponibles pour toutes les portes, isolées ou non isolées. Dans une porte inférieure à 2400mm le portillon ouvre sur toute la hauteur, sinon la hauteur de passage portillon est de 1940mm.

Situé en standard sur le côté gauche de la porte, vue de l'extérieur, il est également possible de le mettre à droite.

Portillon intégré disponible sur les gammes Progress, Confort et Select.

GAMME NOVUM

- ▣ portillon intégré ✗
- ▣ porte ISOLEE ✗
- ▣ hublots ✗

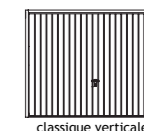

GAMME PROGRESS

- ▣ portillon intégré ✓
- ▣ porte ISOLEE ✓
- ▣ hublots ✗

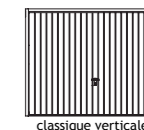

GAMME CONFORT

- ▣ portillon intégré ✓
- ▣ porte ISOLEE ✓
- ▣ hublots ✓

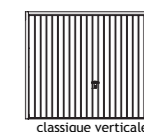

GAMME SELECT

Disposition verticale, horizontale ou oblique.

Options disponibles : portillon (selon les modèles), isolation thermique, hublots et grilles de ventilation.

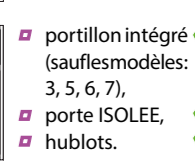
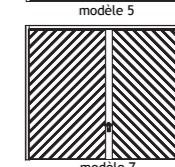
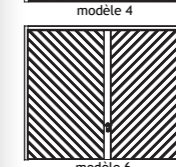
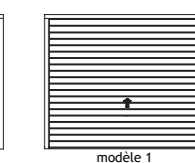
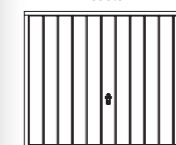
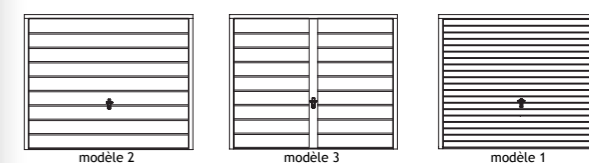

- ▣ portillon intégré ✓ (sauf les modèles: 3, 5, 6, 7),
- ▣ porte ISOLEE ✓
- ▣ hublots ✓

GAMME CITY

La porte possède des perforations de ventilation de 50 x 20 mm (larg. x haut.). Les câbles des loquets sont protégés par une enveloppe de tôle (sauf le modèle 30). Aucune option disponible.

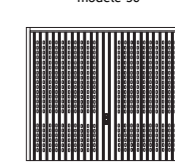
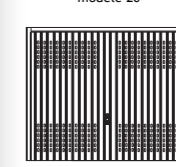
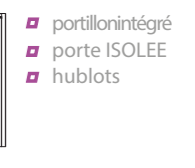
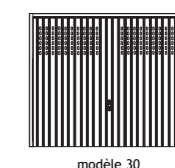
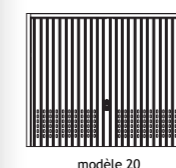

Le portillon ouvre toujours vers l'extérieur.

